

ARVA

Electric Trimmer

Operating Instructions

دفترچه راهنمای لبه گیر

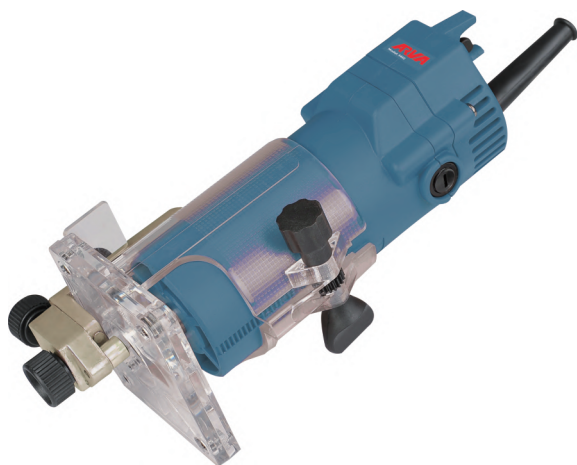

5452

Model

ضمن تشکر از حسن انتخاب شما در خرید لوازم برقی آروا، لطفاً قبل از شروع کار با دستگاه، دفترچه راهنما را به طور کامل مطالعه فرمایید.

کلیه هشدارهای ایمنی و همه دستورات این دستورالعمل را به صورت کامل مطالعه کنید. عدم توجه به هشدارها و دستورات مندرج در این دستورالعمل می تواند به برق گرفتگی، آتش سوزی یا صدمات جسمانی جدی منجر شود.

مشخصات فنی دستگاه

ولتاژ دستگاه	۲۲۰ ولت - ۶۰/۵۰ هرتز
قدرت الکتریکی	۵۸۰ وات
سرعت بدون بار	۱۱۰۰۰ rpm
قطر محور تیغه برش	۶/۳۵ mm
وزن	۲ کیلوگرم

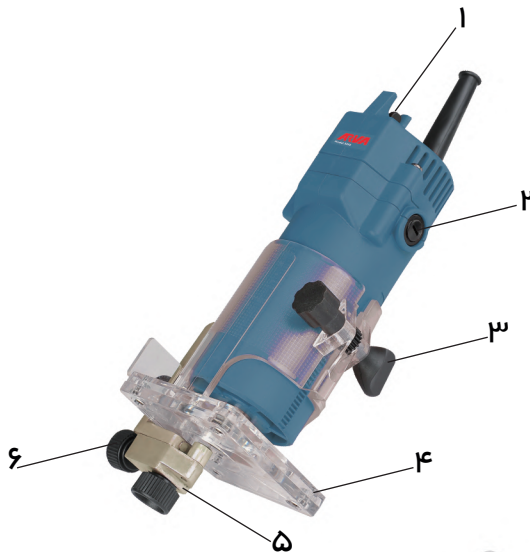

اجزای دستگاه

- ۱ - کلید روشن/خاموش
- ۲ - درب جاذغالی
- ۳ - پیچ قفل کن
- ۴ - کفی
- ۵ - پای راهنما
- ۶ - پیچ تنظیم

هشدارهای ایمنی عمومی ابزارهای برقی

کلیه هشدارهای ایمنی و دستورات کاربری مندرج در این دستورالعمل را به دقت بخوانید.

■ ایمنی محیط کار

- (الف) محیط کار را پاکیزه و پر نور نگه دارید. محیط های نامنظم و تاریک احتمال حادثه را افزایش میدهند.
- (ب) از ابزار برقی در محیط های دارای احتمال انفجار، مانند مکانهای دارای مایعات، گاز و یا غبار قابل اشتعال استفاده ننمایید. ابزار آلات برقی میتوانند باعث ایجاد جرقه و اشتعال در غبار یا گازها شوند.
- (ج) در هنگام استفاده از ابزار آلات برقی، کودکان و افراد حاضر را از خود دور کنید. حواس پرتی ممکن است باعث شود کنترل ابزار را از دست بدهید.

■ ایمنی الکتریکی

- (الف) دوشاخه برق باید مناسب نوع پریز باشد. هرگز از دوشاخه های دارای آداپتور برای ابزار برقی دارای ارت استفاده ننمایید. استفاده از دوشاخه و پریز استاندارد باعث کاهش احتمال شوک الکتریکی می شود.
- (ب) هنگام کار از تماس بدن با سطوح متصل به زمین مانند لوله ها، رادیاتورها و یخچال ها خودداری نمایید. احتمال شوک الکتریکی هنگام تماس بدن شما با این سطوح افزایش می یابد.
- (ج) از ابزار برقی در باران و محیط های مرطوب استفاده ننمایید. نفوذ آب به درون ابزار برقی باعث افزایش احتمال ایجاد شوک الکتریکی می شود.
- (د) هرگز از سیم برای حمل کردن، کشیدن و یا جدا کردن آن از پریز به کار نگیرید. سیم را از حرارت روغن، لبه های تیز و قطعات محرک دور نگه دارید. سیم آسیب دیده باعث افزایش احتمال ایجاد شوک الکتریکی می شود.
- (ه) در صورت استفاده از ابزار برقی در فضای باز، از سیم رابط مناسب استفاده ننمایید. استفاده از سیم رابط مناسب فضای باز باعث کاهش احتمال ایجاد شوک الکتریکی میشود.
- (ز) در صورت استفاده از ابزار برقی در محیط نمناک از دستگاه جریان ثابت (RCD) برای تامین برق استفاده کنید. استفاده از دستگاه (RCD) باعث کاهش احتمال ایجاد شوک الکتریکی می شود.
- (ک) تامین برق مورد نیاز از طریق دستگاه (RCD) با یک جریان ثابت 30mA و یا کمتر از آن همواره توصیه میشود.

■ ایمنی شخصی

- (الف) هوشیار باشید و مراقب کاری که با ابزار برقی انجام میدهید بوده و تمامی حواس خود را بکار گیرید.

هشدارهای ایمنی عمومی ابزارهای برقی

هرگز از ابزار برقی در حالی که خسته اید و یا تحت تاثیر دارو، الکل و درمان هستید استفاده ننمایید. لحظه ای بی توجهی در بکارگیری ابزار برقی میتواند باعث ایجاد آسیب جدی به کاربر شود.

ب) از تجهیزات ایمنی شخصی استفاده ننمایید. همواره از محافظ چشم استفاده کنید. استفاده از تجهیزات ایمنی شامل ماسک ضد غبار، کفشهای ایمنی، کلاه ایمنی و یا گوشی های محافظ باعث کاهش احتمال آسیب جسمی میشوند.

د) در هنگام جابه جایی از خاموش بودن دستگاه اطمینان حاصل کنید.

ه) هر گونه کلید تنظیم و یا آچار را قبل از روشن کردن دستگاه از آن جدا نمایید. آچار یا کلید تنظیم متصل به اجزا متحرک ابزار برقی میتواند باعث ایجاد آسیب جسمی به کاربر شود.

ز) همواره از ثابت بودن جای پای خود اطمینان حاصل کنید. اینکار باعث میشود تسلط بیشتری در کنترل ابزار برقی در هنگام استفاده از آن در موقعیتهای پیش بینی نشده داشته باشید.

ن) لباس مناسب به تن داشته باشید. از لباسهای گشاد و جواهر آلات استفاده ننمایید. دستکش، لباس و موهای خود را از قطعات متحرک ابزار برقی دور نگاه دارید. لباسهای گشاد، جواهر آلات و موهای بلند ممکن است در اجزای متحرک ابزار گیر کنند.

اگر دستگاه های جمع آوری غبار (غبارگیر) بکار گرفته میشوند، از اتصال صحیح آنها اطمینان حاصل نمایید. استفاده از غبارگیر باعث کاهش خطرات ناشی از وجود غبار میشود.

استفاده و نگهداری از ابزار برقی

الف) به دستگاه فشار بیش از اندازه وارد ننمایید. از دستگاه مناسب برای کار خود استفاده ننمایید. استفاده از دستگاه مناسب با کاری که میخواهید انجام دهید، دارای نتیجه بهتر و ایمنی بیشتر خواهد بود.

ب) از ابزار برقی که دارای دکمه روشن و خاموش نیستند استفاده ننمایید. هر گونه دستگاه که دارای کنترل روشن و خاموش کردن نباشند خطرناک بوده و استفاده از آن توصیه نمیشود.

ج) قبل از اعمال هر گونه تنظیمات روی دستگاه؛ تعویض متعلقات و یا انتقال به انبار، آن را از برق جدا کنید. اعمال اینگونه نکات ایمنی باعث کاهش خطرات به هنگام روشن کردن دستگاه میشوند.

د) دستگاه را دور از دسترس کودکان و افراد نا آشنا با دستورالعملهای استفاده از آن نگاه دارید.

ه) از دستگاه به درستی نگه داری نمایید. عدم تنظیم اجزای متحرک، شکستگی یا خرابی هر یک از اجزا و هر گونه شرایط دیگری که میتوانند بر کارکرد ابزار تاثیر بگذارند را چک و بررسی کنید. در صورت آسیب دیدگی، دستگاه را حتماً تعمیر کنید. بسیاری از حوادث بر اثر عدم توجه به خرابی ابزار رخ میدهند. (ن) ابزار برشی را تمیز و تیز نگه دارید. نگهداری صحیح از ابزار برشی باعث میشد لبه های برشی آنها همواره تیز بمانند و استفاده از آنها راحت خواهد بود. (ک) از متعلقات اصلی دستگاه استفاده نمایید. بکارگیری و استفاده از متعلقات غیر اصلی برای کاربردهای گوناگون باعث ایجاد شرایط خطرناک میشود.

سرویس

الف) تعمیرات دستگاه خود را تنها به نمایندگان و تعمیرکاران مجاز شرکت آروا بسپارید. این امر باعث ایجاد اطمینان در استفاده از دستگاه پس از تعمیرات می گردد. (ب) دستورالعملهای مربوط به روانکاری و تعویض متعلقات را دنبال کنید.

هشدارهای ایمنی:

- ۱) همواره از عینک یا محافظ چشم مناسب استفاده نمایید.
- ۲) دستگاه را محکم در دست نگه دارید.
- ۳) از ماسک استفاده نمایید.
- ۴) از محافظ گوش استفاده نمایید.
- ۵) هرگز دستگاه را در حالت روشن رها نکنید. تنها زمانی ابزار را روشن نگه دارید که آن را بکار گرفته اید.
- ۶) این ابزار ضد آب نیست.
- ۷) برخی از مواد دارای سموم شیمیایی هستند. مراقب تنفس غبار آنها و یا تماس آنها با پوست خود باشید. دستورالعملهای مربوط به ایمنی مواد را مطالعه نمایید.
- ۸) لبه زنی بر روی برخی از سطوح مانند رنگ و یا چوب میتواند باعث ایجاد غبار خطرناک شود. از تجهیزات ایمنی تنفسی استفاده کنید.
- ۹) قبل از استفاده، از عدم وجود ترک و شکستگی بر روی پد اطمینان حاصل نمایید. این موارد میتوانند باعث ایجاد آسیب جسمی شوند.

نصب و راه اندازی

قبل از هر نوع کار بر روی دستگاه، آن را از منبع برق جدا کنید.

نصب تیغه برش

- ۱- با باز کردن پیچ قفل کن، محافظ شفاف را آزاد و آن را باز کنید.
 - ۲- دکمه قفل محور دوار را فشار دهید و آن را با دست به آرامی بچرخانید تا در جای خود قفل شود.
 - ۳- از آچار همراه ابزار برای شل کردن مهره کولت استفاده کنید.
 - ۴- تیغه را وارد کولت کنید. توجه داشته باشید که برای این دستگاه از تیغه با سرعت کمتر از ۳۳۰۰۰ دور در دقیقه استفاده نکنید.
 - ۵- مهره قفل را سفت کنید تا تیغه در محورات اتصال محکم شود. مهره را زیاد از حد سفت نکنید.
 - ۶- دوباره حفاظ شفاف را نصب کنید.
- برای برداشتن تیغه عملیات فوق را به ترتیب معکوس انجام دهید (از آخر به اول).
تا تیغه خارج شود مهره قفل را سفت نکنید چون به کولت صدمه می زنید.

راهنمای نصب پایه

اهرم پشت حفاظ شفاف را باز کنید. راهنمای پایه را روی ریل بلغزانید تا به جای مطلوب برسد. اهرم را سفت کنید تا پایه ثابت شود.

راهنمای نصب متعلقات

چهار پیچ حفاظ شفاف را باز کنید. با تغییر مکان بالای حفاظ خط کش را در داخل شیار روی بدنه قرار دهید. پیچ ها را ببندید.

تنظیم عمق برش

حفاظ شفاف را باز کنید و آن را تا عمق مورد نظر تنظیم کنید
برای تعیین تنظیمات درست از خط کش کنار بدنه استفاده کنید. بعد از تنظیم، حفاظ را مجدداً ببندید.

روشن و خاموش کردن

اخطار: برای کاهش ریسک صدمات جسمانی، اطمینان حاصل کنید که می توانید کلید را به راحتی کنترل کنید و قبل از اتصال ابزار به برق مطمئن شوید که کلید در حالت خاموش قرار دارد. برای روشن کردن کلید آن را روی موقعیت II بگذارید و برای خاموش کردن آن را در موقعیت ۰ قرار دهید.

شروع عملیات

ابزار را به منبع برق وصل کنید. هشدار! قبل از وصل کردن ابزار به برق اطمینان حاصل کنید که ابزار در وضعیت خاموش باشد.

لبه جلویی ابزار را روی جسمی بگذارید که قصد لبه گیری آن را دارید و اطمینان حاصل کنید که تیغه با جسم در تماس نباشد.

ابزار را با هر دو دست محکم نگه دارید و دکمه روشن را بزنید. سیر کنید تا ابزار به حداکثر سرعت خود برسد.

پایه حفاظ شفاف را در تماس با سطح قطعه کار نگه دارید و سپس دستگاه را به سمت لبه حرکت دهید تا کار دستگاه آغاز شود

به دستگاه به صورت یکنواخت فشار وارد کنید و ابزار را به نرمی به جلو برانید تا برش کامل شود. به دستگاه فشار نیاورید که دور موتور زیاده از حد کم شود.

اخطار!

در هنگام کار با ابزار حتما از دو دست خود استفاده کنید و در صورت امکان قطعه کاری را با گیره روی میز کار ثابت کنید.

استفاده از گونیا کشویی

این راهنما یک کمک موثر برای برش خط مستقیم، لبه گیری یا شیار زنی است.

- ۱- لبه صاف را به مهره پیچ قفل کن، پیچ و واشر را به کشویی متصل کنید.
- ۲- بر حسب نیاز، فاصله را تنظیم و سفت کنید.
- ۳- عملیات را شروع کنید و همزمان با حرکت دادن لبه صاف با گونیا را با قطعه در تماس نگه دارید
- ۴- اگر فاصله برش مورد نظر شما بیشتر از مقداری است که کشویی به شما اجازه می دهد باید با استفاده از یک گونیا اضافه به قطعه کاری خود وصل کنید.

چنانچه لازم بود موقعیت لبه مستقیم را روی گونیا کشویی خود معکوس کنید. کافی است پیچ قفل کن را شل کنید، کشویی را از لبه جدا کرده، آن را بلغزانید تا به لبه مخالف مورد نظر برسد و پیچ قفل کن را سفت کنید.

استفاده از گونیا کشویی برای برش دایره

- ۱- نقطه مرکز دایره مورد نظر را روی قطعه کار علامت بزنید و سوراخ نقطه مرکز را در راستای گونیا قرار دهید.
- ۲- راهنما (هادی) را با یک پیچ کمتر از ۶ میلی‌متر روی قطعه کار ثابت کنید
- ۳- قطر برش را با تنظیم جهت و طول کشویی تنظیم کنید.
- ۴- قطر برش ۱۷-۸۰ میلی‌متر برای لبه ای که رو به ابزار برش دارد
- ۵- قطر برش ۲۱-۱۰۳ میلی‌متر برای لبه ای که پشت به ابزار برش دارد
- ۶- عملیات را در یک کمان دایره ای به مرکزیت با پیچ آغاز کنید.

استفاده از گونیا پایه

- ۱- پیچ را بچرخانید تا گونیا پایه را در فاصله مطلوب نسبت به نوک تیغه تنظیم کنید.
- ۲- پیچ را سفت کنید تا گونیا هادی پایه در جای خود قرار گیرد.
- ۳- عملیات را آغاز کنید و اطمینان حاصل کنید که گونیا غلتکی روی راهنما پایه با قطعه کار در تماس کامل است.

استفاده از شابلون

- شابلون می‌تواند برای موارد ذیل استفاده شود: تولید محصول مشابه یک نمونه با طراحی دکوری خاص
- برشهای تکراری یک شکل
- لطفا توجه داشته باشید که وقتی راهنمای قالب نصب شد شما می‌توانید یک شابلون به قطعه کار وصل کنید. سپس اجازه دهید که در مدت عملیات ابزار در طول شابلون حرکت کند.
- تذکر:** اندازه برش قطعه کار کمی متفاوت با قالب خواهد بود. بین نوک و بیرون راهنما قالب، باید فاصله باشد: معادله محاسبه میزان مجاز
- $$\text{فاصله} = (۲ / \text{قطر ابزار تراش} + \text{قطر بیرونی شابلون راهنما})$$

نگهداری

اخطار!

قبل از بررسی و انجام عملیات نگهداری ابزار را خاموش کنید و از برق بکشید. به طور ادواری ابزار را برای یافتن موارد فرسودگی، خرابی، آسیب، کثیفی یا تراشه، بررسی کنید.

۱- تیغه های فرسوده را تعویض کنید.

۲- سیم ها را بررسی کنید و اگر معیوب بودند یا صدمه دیده بودند آنها را توسط تعمیرگاه مجاز شرکت آروا تعویض کنید.

۳- هر نوع کثیفی، غبار یا تراشه را پاک کنید.

۴- به طور ادواری ذغال ها را بررسی کنید و ببینید فرسودگی دارند یا خیر و درست کار می کنند یا خیر. اول با یک پیچ گوشتی در پوش ذغال را بردارید.

اگر ذغال ها خیلی فرسوده شده باشند ابزار کار نمی کند، ذغال های هر دو طرف را با ذغال نو تعویض کنید.

■ اگر تیغه داخل قطعه کاری گیر کرد، لبه گیر را خاموش کنید. صبر کنید تا همه قطعات متوقف شوند و سیم ابزار را از برق بکشید. سپس قطعه ای را که گیر کرده است آزاد کنید. ادامه کار لبه گیر در حالی که قطعه ای در آن گیر کرده است باعث از دست رفتن کنترل و یا صدمه دیدن اره لبه گیر می شود.

مشتری گرامی:

استقبال و حمایت دلگرم کننده شما، مدیران این شرکت را بر آن داشت که با تکیه بر دانش مهندسان ایرانی دست به تولید ملی طبق استانداردهای جهانی (CE) زده و گامی بلند در جهت رشد و اعتلای اقتصادی کشور و کارآفرینی و اشتغال زایی برای جوانان این مرز و بوم بردارند. در حال حاضر دستگاه های جوشکاری اینورتر به طور کامل در داخل کشور تولید شده و به بازار عرضه می گردد.

جهت بازدید و کسب اطلاعات بیشتر از تنوع محصولات به وب سایت آروا مراجعه فرمایید.

www.arvatools.com

- ابزار آلات جوش و برش
- ابزار آلات برقی
- ابزار آلات بادی
- ابزار آلات موتوری
- ابزار آلات دستی
- ابزار آلات برشی
- متعلقات ابزار
- ابزار آلات ایمنی

				
2117 Inverter welding machine دستگاه جوشکاری اینورتر ۱۶۰C آمپر IGBT	2116 Inverter welding machine دستگاه جوشکاری اینورتر ۱۶۰ آمپر IGBT	2110 Inverter welding machine دستگاه جوشکاری اینورتر ۱۸۰ آمپر IGBT	2114 Inverter welding machine دستگاه جوشکاری اینورتر ۱۸۰ آمپر IGBT	2103 Inverter welding machine دستگاه جوشکاری اینورتر ۲۰۰ آمپر Turbo
				
2160 Inverter welding machine دستگاه جوشکاری اینورتر ۲۰۰ آمپر Digital Plus	2170 Inverter welding machine دستگاه جوشکاری اینورتر ۲۰۰ آمپر MEGA	2172 Inverter welding machine دستگاه جوشکاری اینورتر ۲۰۰ آمپر IGBT	2111 Inverter welding machine دستگاه جوشکاری اینورتر ۲۰۰ آمپر IGBT	2113 Inverter welding machine دستگاه جوشکاری اینورتر ۲۰۰ آمپر IGBT
				
2112 Inverter welding machine دستگاه جوشکاری اینورتر ۲۰۰C آمپر IGBT	2172 Inverter welding machine دستگاه جوشکاری اینورتر ۲۱۵ آمپر IGBT	2101 Inverter welding machine دستگاه جوشکاری اینورتر ۲۱۵ آمپر IGBT	2102 Inverter welding machine دستگاه جوشکاری اینورتر ۲۲۰ آمپر IGBT	2161 Inverter welding machine دستگاه جوشکاری اینورتر ۲۲۰ آمپر سلولوزی PLUS
				
2115 Inverter welding machine دستگاه جوشکاری اینورتر ۲۵۰ آمپر IGBT	2118 Inverter welding machine دستگاه جوشکاری اینورتر ۲۸۰ آمپر IGBT	2119 Inverter welding machine دستگاه جوشکاری اینورتر ۳۱۵ آمپر IGBT	2162 Inverter welding machine دستگاه جوشکاری اینورتر ۳۱۵ آمپر سلولوزی IGBT	2302 Pipe welding machine set اتو اوله سبک کیفی





ARVA



تهران، میدان حسن آباد، خیابان وحدت اسلامی، بن بست معتمدی

صدای مشتری

پلاک ۳، ساختمان آروا، کد پستی: ۱۱۱۳۹۵۷۳۱۱

۶۱۶۷۲



۶۶۴۶۸۲۷۸
تعمیرگاه مرکزی (۱۰ خط)



۶۶۴۱۸۲۷۸

arvatools

۰۹۱۲۸۲۰۸۲۷۸

www.arvatools.com

۰۹۱۲۸۳۰۸۲۷۸

<https://telegram.me/arvatoolsc>

۰۹۱۲۸۴۰۸۲۷۸

۶۶۴۸۹۱۰۳

