

ARVA

Pressure car Washer

Operating Instruction

دفترچه راهنمای کارواش برقی

Model
5181



ضمن تشکر از حسن انتخاب شما در خرید لوازم برقی آروا، لطفاً قبل از شروع کار با دستگاه، دفترچه راهنما را به طور کامل مطالعه فرمایید.

مشخصات فنی دستگاه

| | |
|------------------------|------------------|
| مکنده | |
| 220-240 V , 50/60Hz | ولتاژ |
| 800W | توان |
| 16KPa | حداکثر میزان |
| 1.4m ³ /min | حداکثر جریان هوا |

| | |
|-------------------|-------------------|
| مدل ۵۱۸۱ | |
| 220-240V, 50/60Hz | ولتاژ |
| 1500W | توان |
| IPX5 | مقدار مقاومت |
| 130 bar | حداکثر فشار |
| 8L/min | حداکثر خروجی |
| 7bar | حداکثر فشار ورودی |
| 10Kg | وزن |

قطعات دستگاہ

مدل ۵۱۸۱

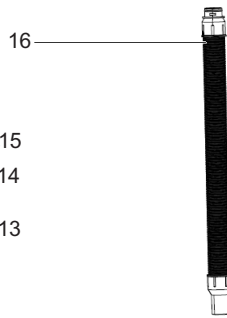
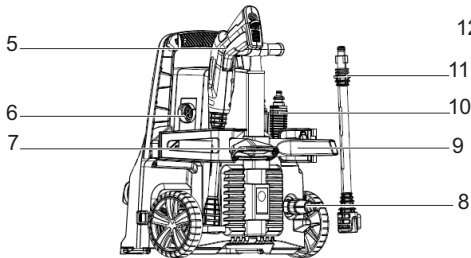
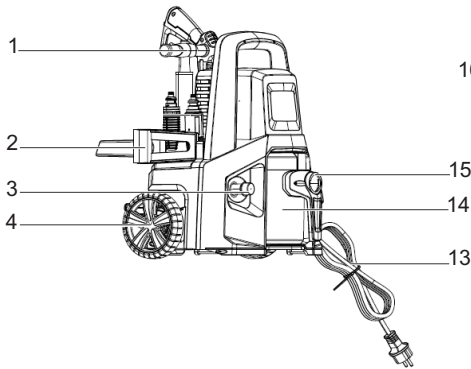

۱. دستگیره تلسکوپی
۲. نگهدارنده نازل
۳. خروجی آب
۴. چرخ
۵. تفنگی
۶. خروجی جریان هوا
۷. فرچه چند منظوره
۸. ورودی آب
۹. گردگیر
۱۰. نازل توربو
۱۱. نازل وسط
۱۲. شیلنگ خروجی
۱۳. سیم برق
۱۴. جای گردگیر
۱۵. ورودی هوا
۱۶. شیلنگ دمنده و مکند

هشدار

خطر

خطر برق گرفتگی

- هرگز دوشاخه برق و پریز را با دست خیس لمس نکنید.
- قبل از هر بار استفاده، سیم برق را همراه با دوشاخه آن به منظور آسیب دیدگی های احتمالی بررسی فرمائید. اگر سیم، منبع تغذیه یا قطعات مهم دستگاه آسیب دیده است به هیچ عنوان از دستگاه استفاده نکنید.
- سایر قطعات مهم: دستگاه های ایمنی، شیلنگ های فشار قوی، تفنگی کارواش و....
- در محل کار تمام قطعات رسانای جریان برق نباید در برابرنازل خروجی آب کارواش قرار بگیرند.
- دوشاخه برق رسانای برق است و هرگز نباید در معرض خیس شدن توسط آب قرار گیرد.
- اطمینان حاصل نمائید که سیم برق یا کابل در اثر دویدن، کشیدن یا موارد مشابه آسیبی ندیده باشد و همچنین سیم های برق در معرض گرما، روغن و لبه های تیز قرار نگیرد.

اخطار

- برق شهری ۲۲۰ ولت مناسب برای این دستگاه است. در زمان اتصال مطمئن شوید؛ برق تک فاز ۲۲۰ ولت AC می باشد.
- در صورتی که نیاز به استفاده از سیم سیار برای راه اندازی دستگاه داشتید دقت کنید از کابل استاندارد با سطح مقطع ۲.۵ متر مربع استفاده شود.

خطر

- هنگام کار با کارواش به محیط اطراف خود توجه کنید.
- قبل از هر عملیات، اجزای مهم مانند: شیلنگ فشار قوی، تفنگ اسپری دستی و تاسیسات ایمنی را از نظر ظاهری بررسی کنید و فوراً قطعات آسیب دیده را تعویض نمایید.
- از دستگاه با قطعات آسیب دیده استفاده نکنید.
- از مواد شوینده که به دستگاه آسیب وارد نمی کنند؛ استفاده کنید.
- سایر مواد شوینده یا مواد شیمیایی ممکن است بر ایمنی دستگاه تأثیر منفی بگذارند.
- فشار خروجی آب این دستگاه در صورت رعایت نکردن موارد ایمنی خطرناک است، تفنگی کارواش را به سمت افراد، تجهیزات الکتریکی و یا خود دستگاه نگیرید.
- برای تمیز کردن لباس ها و یا پاها، تفنگی را به سمت خود یا دیگران نگیرید.
- هنگام کار با دستگاه از تجهیزات حفاظتی مناسب استفاده نمایید.

اخطار

- دستگاه نباید توسط کودکان یا افراد آموزش ندیده مورد استفاده قرار گیرد.
- دقت شود کودکان با این دستگاه بازی نکنند.
- دستگاه را در مکان مناسب قرار دهید تا از حوادث احتمالی جلوگیری شود.
- آب با فشار زیاد از نازل خارج می شود؛ لذا اطمینان حاصل فرمائید در ارتفاع مناسبی قرار گرفته است و تفنگی را محکم گرفته اید. تا زمانی که دستگاه در حال کار است هرگز آن را رها نکنید.

توجه

- در صورت وقفه های طولانی، دستگاه را از کلید اصلی خاموش و یا دوشاخه برق را از پریز بکشید. دستگاه را در دمای کمتر از ۰ درجه سانتیگراد به کار نبرید.

دیگر خطرات

خطر

- مایعات قابل اشتعال را اسپری نکنید. خطر انفجار وجود دارد.
- هرگز مایعات حاوی حلال یا اسیدها و حلال های رقیق نشده، بنزین، تینر، رنگ و روغن گرمایشی، مواد قابل اشتعال، انفجاری و سمی، استون، اسیدهای رقیق نشده و حلال ها در دستگاه استفاده نکنید، زیرا اجزای دستگاه دچار خوردگی می شوند.
- شیلنگ های فشار قوی، اتصالات و کوپلینگ ها برای ایمنی دستگاه مهم هستند.
- سعی داشته باشید از شیلنگ ها، اتصالات و کوپلینگ های پر فشار توسط شرکت آروا استفاده کنید.
- برای اطمینان از ایمنی هنگام استفاده از دستگاه از قطعات یدکی اصلی یا تایید شده توسط شرکت آروا استفاده کنید.
- برای موتاتژ، تمیز کردن، تنظیمات و حمل و نقل یا تغییر کاربری دستگاه، محصول را خاموش کرده و آن را از منبع تغذیه جدا کنید و دو شاخه برق را از پریز جدا کنید.

اخطار

- استفاده نادرست از مواد شوینده می تواند منجر به آسیب های جدی یا اکسیداسیون قطعات حساس گردد.
- مواد شوینده را دور از دسترس کودکان نگهداری کنید.
- قبل از جدا کردن شیلنگ از دستگاه، فشار موجود باقیمانده را تخلیه کنید.
- قبل از هر بار استفاده و در فواصل زمانی معین از محکم بودن تمام بست های فلزی اطمینان حاصل کنید که اجزای محصول به درستی نصب شده باشند.
- قطعات شکسته یا فرسوده را با دقت بالا بررسی کنید.
- مراقب ضربه برگشتی بر اثر فشار آب خروجی باشید و تفنگی را با هر دو دست نگه دارید.



دستگاه ایمن

■ نصب ایمن در راستای حفاظت از کاربر بسیار حائز اهمیت است.

کلید برق

■ خاموش بودن دستگاه از کارکرد ناخواسته دستگاه جلوگیری می کند.

قفل ماشه تفنگی

■ قفل ماشه تفنگی از روشن شدن ناخواسته دستگاه جلوگیری می کند.

■ آبی که از طریق دستگاه جریان یافته است نیز غیر قابل شرب محسوب می شود.

کلید تنظیم فشار

■ با رها نمودن ماشه تفنگی، پمپ خاموش می گردد و کارواش از کار می افتد و با فشار مجدد

ماشه، پمپ مجدد شروع به کار می کند.

کلید محافظ موتور

■ در صورت بالا رفتن حرارت موتور به دلیل کارکرد یکنواخت طولانی و یا گرفتگی نازل دستگاه را خاموش

کنید. این قابلیت موجب محافظت از دستگاه می شود.

قطعات جانبی ایمنی

اخطار

■ به منظور محافظت در برابر پاشش آب و کثیفی از لباس های محافظ و عینک ایمنی استفاده نمایید.

■ در طول استفاده از کارواش ها، ذرات معلق در هوا ممکن است به سلامت شما آسیب برسانند.

کاربرد صحیح

- این دستگاه یک کارواش خانگی است.
- کاربرد این محصول با توجه به فشار خروجی دستگاه شامل نظافت وسایل نقلیه، ساختمان ها، تراس ها ، نماها، تجهیزات باغ، تمیز کردن سنگ فرش یا ناودان ها است.
- این محصول به منظور تمیز کردن لباس، کفش و سایر منسوجات استفاده نمی گردد.
- اجسامی که حاوی مواد خطرناک برای سلامتی هستند را شستشو ندهید.
- هرگز دستگاه را با مایعات قابل اشتعال، انفجاری و سمی مورد استفاده قرار ندهید.
- به منظور اطلاع از موارد ایمنی، خواندن کل دفترچه راهنمای دستورالعمل قبل از شروع به کار کارواش ضروری است و به طور جدی تمام دستورالعمل ها باید مورد توجه قرار بگیرند.

مونتاژ

- قطعات جانبی تحویل شده همراه با دستگاه را قبل از راه اندازی نصب و محکم نمایید.
- ۱. نصب نازل به نازل وسط تفنگی
- نازل را روی نازل وسط تفنگی قرار دهید و آن را بچرخانید تا در جای خود محکم شود.
- همین عمل را برای اتصال نازل وسط به تفنگی انجام دهید.

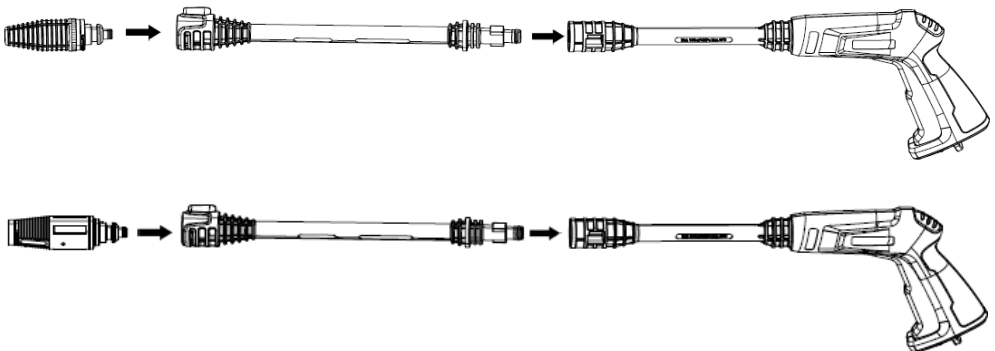

۲. شیلنگ کارواش را به تفنگی وصل کنید.

■ انتهای شیلنگ کارواش را به تفنگی وصل کنید و مهره را همانطور که نشان داده شده است بچرخانید تا اتصال محکم گردد.

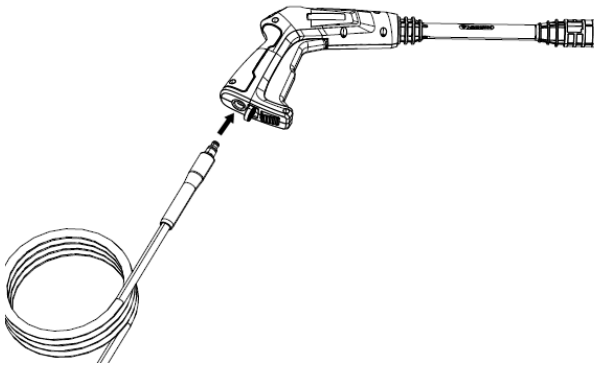

۳. شیلنگ خروجی را به خروجی آب وصل کنید.

■ انتهای دیگر شیلنگ را به خروجی آب وصل کنید و قسمت انتهایی قابل چرخش سیاه رنگ را همانطور که نشان داده شده است بچرخانید تا اتصال را محکم کنید.

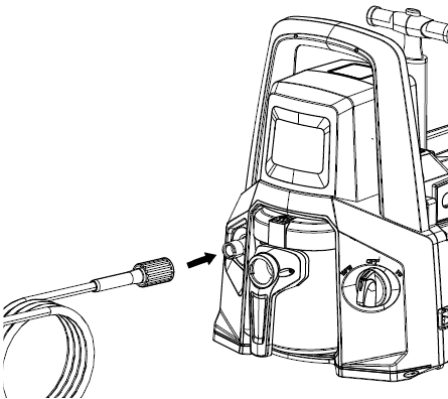

راه اندازی

- دستگاه را روی یک سطح صاف قرار دهید.
- دوشاخه برق را به پریز بزنید.
- آب را وصل کنید.
- کلید روشن و خاموش را در حالت روشن قرار دهید.

توجه

- املاح و ذرات بزرگ موجود در آب می تواند به پمپ کارواش و لوازم جانبی آن آسیب برساند. قبل از شروع به کار دستگاه موارد زیر را رعایت فرمائید:
- کلید ON,OFF را تنظیم کنید.
- قفل اهرم تفنگ ماشه را آزاد کنید.
- اهرم تفنگ ماشه را فشار دهید، دستگاه روشن می شود.
- اجازه دهید دستگاه کار کند (حداکثر ۲ دقیقه) تا آب بدون حباب از نازل خارج شود.
- اهرم تفنگ ماشه را رها کنید.
- اهرم تفنگ ماشه را قفل نمایید.

توجه

- بیش از دو دقیقه استفاده از دستگاه زمانی که دارای آب نمی باشد منجر به آسیب می شود.
- در صورتی دستگاه ظرف ۲ دقیقه به فشار مدنظر و کافی نرسید، دستگاه را خاموش کنید.
- این دستگاه جهت صرفه جویی در مصرف انرژی دارای قطع کن خودکار است؛ به این معنا که با رها کردن ماشه تفنگی، موتور از کار می افتد و لذا برای شروع به کار موتور، باید ماشه را فشار دهید.

نکات استفاده از کارواش

- هنگام استفاده از کارواش برای تمیز کردن سطوح رنگ شده حداقل ۳۰ سانتی متر فاصله داشته باشید تا آسیب نبیند.
 - اطمینان حاصل کنید که کلید روشن، خاموش در موقعیت ON,OFF تنظیم شده است و دو شاخه را در استاندارد خودش قرار دهید.
- توجه**
- کارواش باید روی یک سطح ایمن و پایدار در حالت ایستاده استفاده گردد.

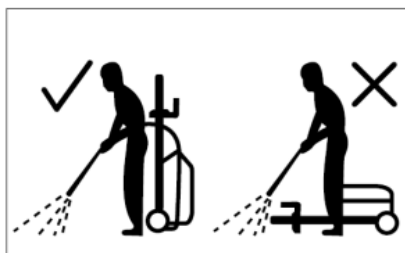

- کارواش مجهز به یک نازل قابل تنظیم است، سر نازل را می توان با چرخاندن پیچ تنظیم سر نازل تنظیم کرد.

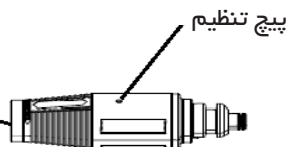
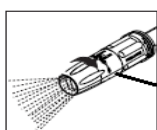
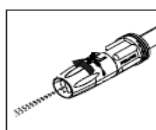

سر نازل

نحوه عملکرد دستگاه

هشدار

اطمینان حاصل کنید که کلید برق در موقعیت OFF تنظیم شده است و دو شاخه را به یک پریز استاندارد متصل کنید.

۱. برای استفاده از دستگاه به عنوان جارو برقی، شیلنگ مکنده را در ورودی هوا قرار دهید و در جهت عقربه های ساعت بچرخانید تا محکم شود.

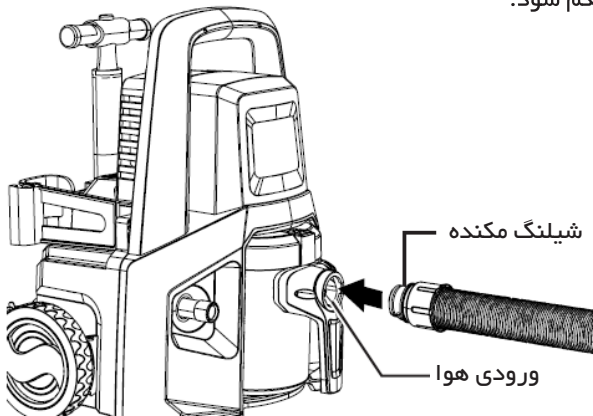

۲. لوازم جانبی مورد نظر را انتخاب کنید، آن را به انتهای دیگر شیلنگ وصل کنید و محکم فشار دهید تا محکم شود.

سپس سوئیچ VC را روشن کنید، حالا می توانید از آن برای تمیز کردن استفاده کنید.

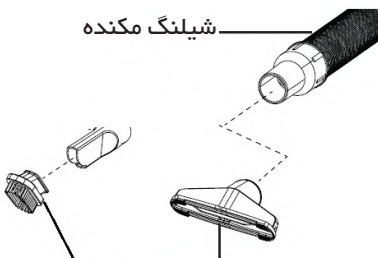

۲. قبل از راه اندازی، از نصب فیلتر و مخزن گرد و غبار اطمینان حاصل کنید و از نصب شیلنگ مکنده در ورودی هوا مطمئن شوید.

حالت دمنده

۳. در حین استفاده به عنوان دمنده همیشه شیلنگ دمنده و مکنده استفاده نمایید، شیلنگ را در محل خروجی هوا قرار دهید و بچرخانید تا به عنوان دمنده از دستگاه استفاده کنید.

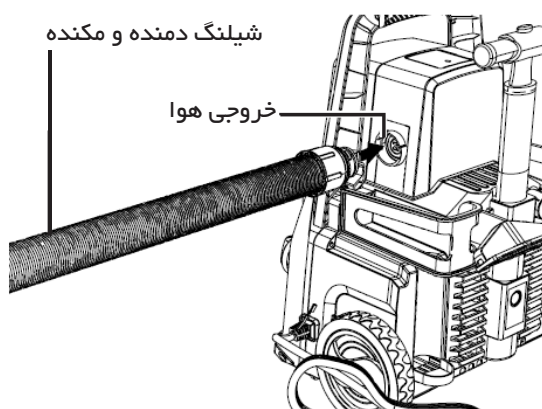

- سوئیچ VC را روشن کنید، سپس می توانید از آن برای تمیز کردن استفاده کنید.
- **توجه:** در طول کل فرآیند دمیدن، ورودی هوا را برای حفظ جریان هوای ثابت نگه دارید.
- با اتمام کار جاروبرقی، سوئیچ را به حالت OFF تغییر داده و سیم برق را بکشید، سپس تمام لوازم جانبی را جدا کرده و ذخیره کنید.

دستور العمل های زیر را برای تمیز کردن مخزن گرد و غبار دنبال کنید:

۱. دستگاه را خاموش کرده و از برق بکشید.

۲. قفل مخزن گرد و غبار را فشار داده و همزمان مخزن گرد و غبار را بیرون بکشید.

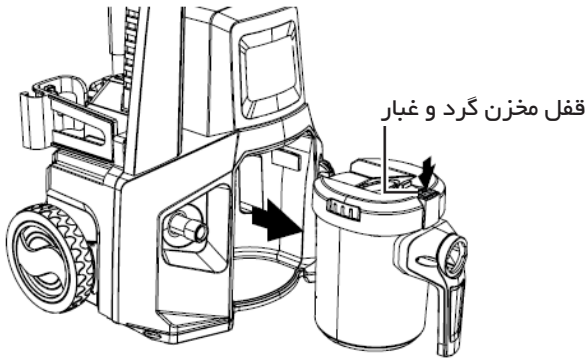

۳. درپوش مخزن گرد و غبار را بگیرید و آن را در خلاف جهت عقربه های ساعت بچرخانید و درپوش مخزن درپوش مخزن گرد و غبار با فیلتر از مخزن گرد و غبار خارج نمایید.

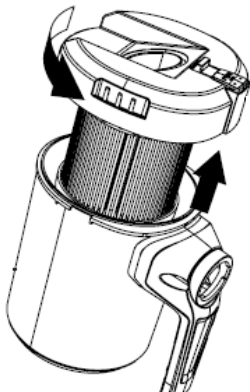

جابجایی دستگاه

اخطار

- خطر خسارت یا آسیب فردی!
- در حین حمل و نقل به وزن دستگاه توجه کنید!

هنگام حمل دستی

اخطار

- دستگاه را خاموش کرده و آن را از شیر آب و پریز برق جدا کنید.
- دستگیره تعبیه شده به منظور حمل و نقل را بیرون بکشید و در جای مناسب خود قرار دهید.

هنگام انتقال به وسیله حمل و نقل

- قبل از حمل و نقل به صورت افقی درب مخزن مواد شوینده را محکم ببندید.
- کارواش را از هرگونه ضربه شدید یا لرزش شدیدی که ممکن است در حین حمل و نقل در وسایل نقلیه رخ دهد، محافظت کنید.
- دستگاه را در برابر جابجایی و واژگونی ایمن کنید.

محافظت در برابر سرما

- دستگاه و لوازم جانبی را کاملاً تخلیه کنید تا از آنها در برابر یخ زدگی محافظت شود.

مراقبت و نگهداری

خطر

- خطر برق گرفتگی
- قبل از شروع کار دستگاه، آن را خاموش کرده و دوشاخه برق را بکشید.

شیلنگ کارواش

- از پیچ خوردن شیلنگ دستگاه جلوگیری به عمل آورید.
- وسایل نقلیه را از روی شیلنگ عبور ندهید.
- شیلنگ را در معرض لبه ها یا گوشه های تیز قرار ندهید.
- استفاده نادرست منجر به خرابی زودرس می شود و گارانتی را باطل می کند.
- صافی را در محل اتصال ورودی آب تمیز کنید.
- کوبلینگ را از محل اتصال ورودی آب خارج کرده و با آب گرم بشویید تا از مسدود شدن پمپ از هرگونه ماده خارجی جلوگیری شود.
- نازل را با سوزن تعبیه شده تمیز کنید و نازل وسط را از تفنگی خارج کنید.
- هرگونه کثیفی را از سوراخ سر نازل جدا کرده و بشویید.

عیب یابی

- قبل از هر گونه مراقبت و نگهداری، دستگاه را خاموش کنید و دوشاخه اصلی را بکشید.
- تعمیر و کار بر روی قطعات الکتریکی نه تنها توسط خدمات پس از فروش شرکت آروا انجام می شود.
- در صورت عدم اطمینان از عیب دستگاه لطفاً با خدمات مشتریان شرکت آروا مشورت کنید.

ایرادات و راه حل

| علت | علائم | راهکار پیشنهادی |
|---|---|---|
| دستگاه به برق وصل نیست پریز معیوب فیوز آسیب دیده است | دستگاه قادر به راه اندازی نمی باشد | مطمئن شوید پریز برق دارد. دستگاه را به برق وصل کنید. پریز دیگری را امتحان کنید. |
| فشار آب ورودی کم است. سوپاپ ها کثیف، فرسوده یا گیر کرده اند. توری آب ورودی گرفتگی دارد. | فشار نوسان دار | بررسی کنید که فشار آب مناسب است. توری آب را بررسی کنید در صورت کثیف بودن آن را برطرف کنید. |
| ولتاژ نامناسب است سنسور حرارتی فعال شده است. نازل تا حدی مسدود شده است. | دستگاه از کار | بررسی کنید که ولتاژ شبکه با مشخصات روی برچسب مدل مطابقت دارد. کارواش را به مدت ۱۵ دقیقه بگذارید تا خنک شود. نازل را تمیز کنید. |
| هوا در شیلنگ ورودی مانده است. تامین ناکافی آب اصلی. نازل تا حدی مسدود شده است. فیلتر آب مسدود شده است. شیلنگ پیچ خورده است. | دستگاه لرزش دارد | اجازه دهید دستگاه با تفنگی باز کار کند تا زمانی که فشار کار معمولی از سر گرفته شود. بررسی کنید که منبع آب با مشخصات مورد نیاز مطابقت دارد. از استفاده از شیلنگ های بلند و نازک (حداقل ۱/۲ اینچ) خودداری کنید. نازل را تمیز کنید. فیلتر را تمیز کنید. شلنگ را صاف کنید. |
| پمپ/شیلنگ یا لوازم جانبی متجمد شده است بدون تامین آب است. فیلتر آب مسدود شده. نازل مسدود شده است. | دستگاه روشن می شود، اما آب بیرون نمی آید | صبر کنید تا پمپ/شیلنگ ها یا لوازم جانبی آماده شوند. آب ورودی را وصل کنید. فیلتر را تمیز کنید. نازل را تمیز کنید. |

نگهداری

برای استفاده ایمن از دستگاه، هر سه ماه یکبار دستگاه را تمیز کنید. قبل از کار با دستگاه، فیلتر و نازل را بررسی کنید، مطمئن شوید که گرفتگی وجود ندارد. پس از اتمام کار، اطمینان حاصل کنید که آب در پمپ و شیلنگ باقی نمانده باشد.

در صورت نیاز به تعمیر دستگاه در مدت گارانتی، لطفاً به نمایندگی های خدمات پس از فروش شرکت آروا مراجعه کنید.

قبل از بسته بندی، دستگاه باید تمیز شود، بسته بندی باید محکم باشد. دستگاه را در شرایط خشک نگهداری کنید.

گارانتی

شرایط گارانتی دستگاه که در برگه مخصوص گارانتی موجود می باشد را مطالعه کرده و با دقت به آن عمل نمایید و در صورت بروز هرگونه مشکل با خدمات پس از فروش شرکت آروا تماس حاصل نمایید. شماره های تماس و راه های ارتباطی با شرکت آروا در صفحه ی آخر دفترچه راهنما قید گردیده است.

■ در شهرهای (اصفهان، شیراز، اهواز، یزد، مشهد، تبریز) پیک خدمات برای دستگاه های دارای گارانتی به صورت رایگان دایر می باشد، در صورت نداشتن گارانتی هزینه پیک به عهده مشتری می باشد.

محصولات پیشنهادی آروا



5106
High pressure cleaner
کارواش برقی ۹۰ بار



5107
High pressure cleaner
کارواش برقی ۱۱۰ بار



5108
High pressure cleaner
کارواش برقی ۱۳۰ بار



5109
High pressure cleaner
کارواش برقی ۱۶۰ بار



5110
High pressure cleaner
کارواش برقی ۱۹۵ بار



5111
High pressure cleaner
کارواش برقی ۱۱۰ بار



5113
High pressure cleaner
کارواش برقی ۱۳۰ بار



5112
High pressure cleaner
کارواش برقی ۱۱۰ بار



5114
High pressure cleaner
کارواش برقی ۱۶۰ بار



5115
High pressure cleaner
کارواش برقی ۱۶۰ بار

مشتری گرامی:

استقبال و حمایت دلگرم کننده شما، مدیران این شرکت را بر آن داشت که با تکیه بر دانش مهندسان ایرانی دست به تولید ملی طبق استانداردهای جهانی (CE) زده و گامی بلند در جهت رشد و اعتلای اقتصادی کشور و کار آفرینی و اشتغال زایی برای جوانان این مرز و بوم بردارند. در حال حاضر دستگاه های جوشکاری اینورتر به طور کامل در داخل کشور تولید شده و به بازار عرضه می گردد.

جهت بازدید و کسب اطلاعات بیشتر از تنوع محصولات به وب سایت آروا مراجعه فرمایید.

www.arvatools.com

- ابزار آلات جوش و برش
- ابزار آلات برقی
- ابزار آلات بادی
- ابزار آلات موتوری
- ابزار آلات دستی
- ابزار آلات برشی
- متعلقات ابزار
- ابزار آلات ایمنی



2117
Inverter welding machine
دستگاه جوشکاری اینورتر ۱۶۰C آمپر IGBT



2116
Inverter welding machine
دستگاه جوشکاری اینورتر ۱۶۰ آمپر IGBT



2110
Inverter welding machine
دستگاه جوشکاری اینورتر ۱۸۰ آمپر IGBT



2114
Inverter welding machine
دستگاه جوشکاری اینورتر ۱۸۰ آمپر IGBT



2103
Inverter welding machine
دستگاه جوشکاری اینورتر ۲۰۰ Turbo آمپر



2160
Inverter welding machine
دستگاه جوشکاری اینورتر ۲۰۰C آمپر IGBT Plus



2170
Inverter welding machine
دستگاه جوشکاری اینورتر ۲۰۰C آمپر MEGA



2172
Inverter welding machine
دستگاه جوشکاری اینورتر ۲۰۰C آمپر IGBT



2111
Inverter welding machine
دستگاه جوشکاری اینورتر ۲۲۰C آمپر IGBT



2113
Inverter welding machine
دستگاه جوشکاری اینورتر ۲۰۰C آمپر IGBT



2112
Inverter welding machine
دستگاه جوشکاری اینورتر ۲۰۰C آمپر IGBT



2172
Inverter welding machine
دستگاه جوشکاری اینورتر ۲۱۵C آمپر IGBT



2101
Inverter welding machine
دستگاه جوشکاری اینورتر ۲۱۵C آمپر IGBT



2102
Inverter welding machine
دستگاه جوشکاری اینورتر ۲۲۰C آمپر IGBT



2161
Inverter welding machine
دستگاه جوشکاری اینورتر ۲۲۰C آمپر IGBT Plus



2115
Inverter welding machine
دستگاه جوشکاری اینورتر ۲۲۵C آمپر IGBT



2118
Inverter welding machine
دستگاه جوشکاری اینورتر ۲۸۰C آمپر IGBT



2119
Inverter welding machine
دستگاه جوشکاری اینورتر ۳۱۵C آمپر IGBT



2162
Inverter welding machine
دستگاه جوشکاری اینورتر ۳۱۵C آمپر IGBT Plus



2302
Pipe welding machine set
اتو تولد سبز کیفی

ARVA



تهران، چهار راه حسن آباد، خیابان وحدت اسلامی، بن بست معتمدی

صدای مشتری

پلاک ۳، ساختمان آروا، کد پستی: ۱۱۱۳۹۵۷۳۱۱

۶۱۶۷۲

۶۶۴۶۸۲۷۸

تعمیرگاه مرکزی (۱۰ خط)

۶۶۴۱۸۲۷۸

۰۹۱۲۸۲۰۸۲۷۸

۰۹۱۲۸۳۰۸۲۷۸

۰۹۱۲۸۴۰۸۲۷۸

۶۶۴۸۹۱۰۳

 arvatools

 www.arvatools.com

 <https://telegram.me/arvatoolsco>

